

ENROULEUR DE TUYAU SERIE 8800



CARACTERISTIQUES TECHNIQUES

- Structure en aluminium moulé sous pression, verni au four.
- Cliquet d'arrêt du tuyau à la longueur désirée, facile à éliminer si le tuyau doit être toujours en traction.
- Joint pivotant laiton/inox.
- Tuyau type KPU
- Livré standard avec support de fixation orientable pour les modèles à basse pression et avec support fixe de fixation soit au mur qu'au plafond pour les modèles à haute pression



FEATURES

- Casing made of die-cast aluminium with paint finish.
- Hose ratchet stop device at desired length, easily removable if constant traction is required.
 - Brass/stainless steel rotating joint.
 - Hose KPU type
 - Available with swivelling bracket for low pressure models and with wall or ceiling mountable

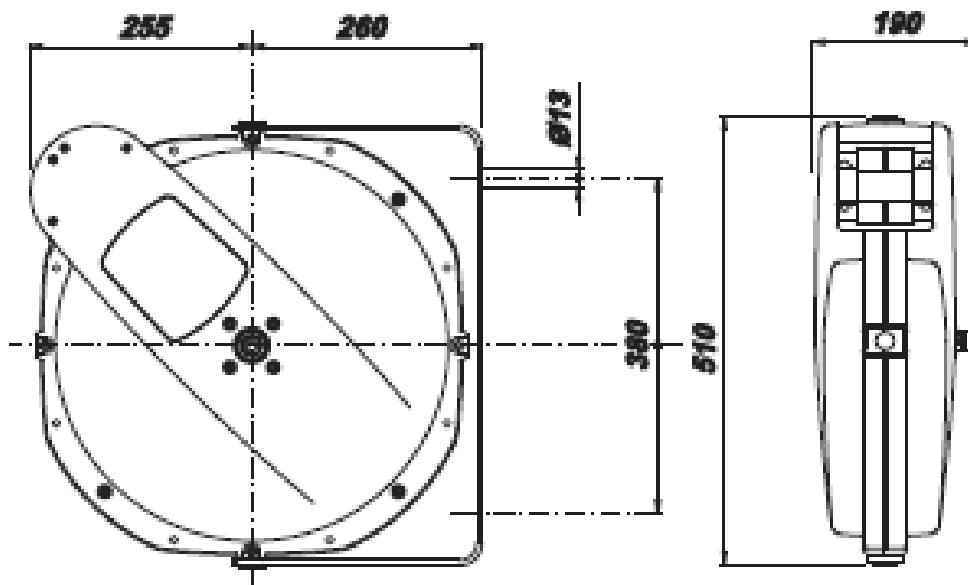

Article	8803	8804	
ØTUYAU	10mm	12.5mm	
Lg tuyau	21m(20+1)	16m(15+1)	
Press maxi	20bar	20bar	
Rac sortie	3/8"M	1/2"M	
Rac entrée	1/2"M	1/2"M	
Tuyau en- trée	Non	Non	
Air	Oui	Oui	
Eau	Oui	Oui	
Eau chaude	Non	Non	
Huile	Non	Non	

